

# PI-3500

INDUKTIONSKOCHFELD

**NEU**



## FUNKTIONEN

- Ankochautomatik
- Slider mit 9 Leistungsstufen + Booster
- 3 Warmhaltefunktionen (42° / 72° / 94°C)
- unabhängige Zeitschaltuhren
- Timer
- Pause- / Recall-Funktion
- 4 Brückenfunktionen / automatische Brückenfunktion
- Grillfunktion

## TECHNIK

- ✓ 6 Induktoren
- ✓ Touch-Control-Slider
- ✓ Flächenbündiger oder aufliegender Einbau
- ✓ EGO-Technik

## SICHERHEIT

- Intelligente Topferkennung
- Übertemperaturschutz / Überlaufschutz
- Verriegelung / Kindersicherung
- Pause-Funktion
- Restwärmeanzeige
- Schutz gegen Falschanschluss

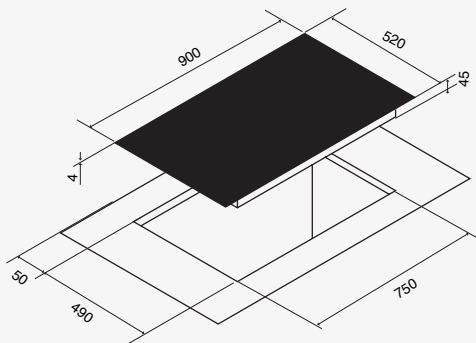

## KOCHFELD

Maße gesamt	900 x 520 x 49 mm
Booster	je 2 Booster
Gesamtleistung	11000 W
Brückenfunktion	4
Technik	Induktion
System	EGO G6
Kochfläche	Keraspectrum®, Facettenschliff
Steuerung	Touch-Control mit Slider
Elektro-Anschluss	230 V ~ 50/60 Hz - 25 A 400 V ~ 50/60 Hz - 16 A

## MASSE

Ausschnittmaß	750 x 490 mm
Falzmaß	904 x 524 mm
Falztiefe	6 mm
Falzbreite	10 mm
Gehäusehöhe	45 mm (+ 4 mm Glas)

## ABMESSUNGEN NENNLEISTUNG BOOSTER

	ABMESSUNGEN	NENNLEISTUNG	BOOSTER
vorne links	220 x 180 mm	2100 W	3700 W
hinten links	220 x 180 mm	2100 W	3700 W
vorne Mitte	220 x 180 mm	2100 W	3700 W
hinten Mitte	220 x 180 mm	2100 W	3700 W
vorne rechts	220 x 180 mm	2100 W	3700 W
hinten rechts	220 x 180 mm	2100 W	3700 W

BESTELLNr.	TECHNIK	ARTIKEL
PI-3500	Induktion	Induktionskochfeld PI-3500